

CONTROLPACK®

# SUPERBOX 6 HD

FORMADOR AUTOMÁTICO  
DE CAJAS DE CARTÓN

FORMADOR AUTOMÁTICO  
DE CAIXAS DE CARTÃO



# SUPERBOX 6 HD

FORMADOR AUTOMÁTICO DE CAJAS DE CARTÓN  
FORMADOR AUTOMÁTICO DE CAIXAS DE CARTÃO



**NUEVA INTERFAZ CON SELECTOR DE PARÁMETROS DE JOG Y PANTALLA 3,5 PULGADAS EN COLOR**  
NOVA INTERFACE COM SELETOR DE PARÂMETROS DE JOG E ECRÃ DE 3,5 POLEGADAS A CORES

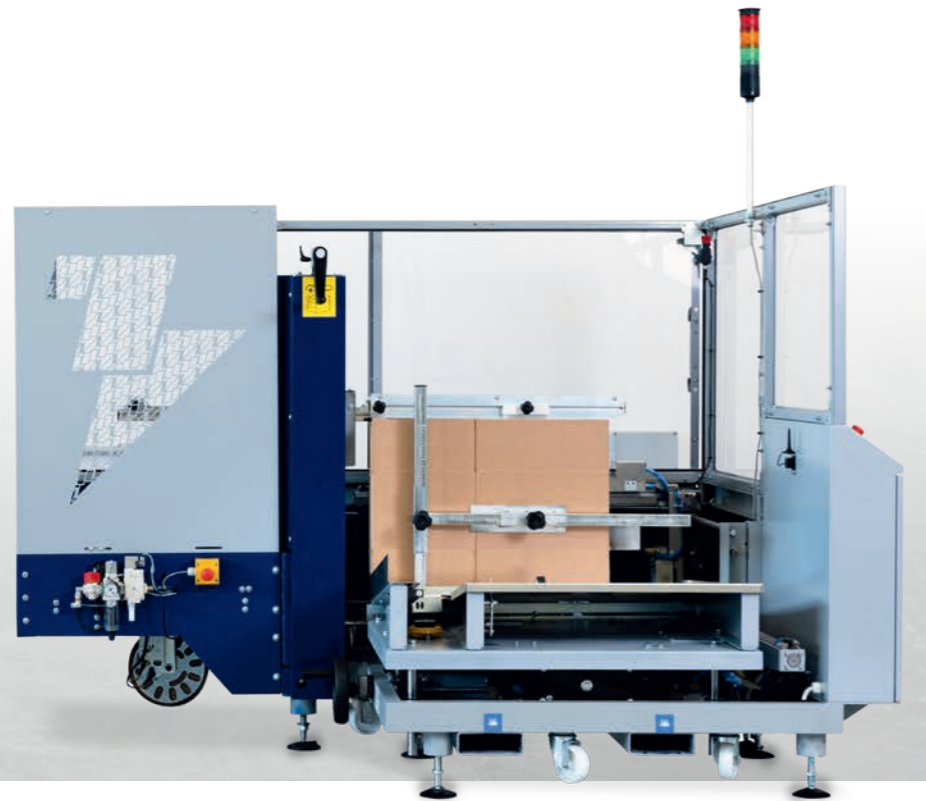

**CONTROLPACK**  
PACKAGING MANUFACTURE SYSTEM

## ¿POR QUÉ SUPERBOX 6 HD? PORQUE SUPERBOX 6 HD?

**CONTROLPACK**  
PACKAGING MANUFACTURE SYSTEM

COMPACTO Y RÁPIDO  
COMPACTO E RÁPIDO

Gracias a la dimensión reducida y a alta productividad de hasta 720 cajas/h  
Graças ao espaço mínimo ocupado e à alta produtividade até 720 caixas/h

FÁCIL DE USAR  
FÁCIL DE USAR

Gracias a la pantalla en color nueva e intuitiva  
Graças ao novo intuitivo ecrã gráfico a cores

CAMBIO DE FORMATO RÁPIDO  
TROCA DE FORMATO RÁPIDA

Gracias a las regulaciones con volantes que garantizan precisión y repetibilidad  
Graças às regulações através de manípulos que garantem precisão e repetibilidade

SOLIDEZ Y SEGURIDAD  
ROBUSTEZ E SEGURANÇA

Gracias a la calidad de los materiales adoptados y a los dispositivos de seguridad que protegen al operador de cualquier riesgo  
Graças à qualidade dos materiais adotados e aos dispositivos de segurança que protegem o operador contra qualquer risco



Grupo precintado inferior  
Grupo de faixa inferior



Grupo ventosas  
Grupo de ventosas



Almacén cartones por gravedad  
Armazém de cartões por gravidade

- › Selección tipo ciclo: ciclo continuo o de lotes  
Seleção do tipo de ciclo: ciclo contínuo ou por lotes
- › Ciclo individual / Ciclo simples
- › Ciclo "Step" / Ciclo "Step"
- › Manual / Manual
- › Bloc de notas / Bloco de notas
- › Habilitación rotura cinta / Habilitação da rutura da fita
- › Reset lote (habilitado solo con ciclo lotes activo)  
Reset do lote (habilitado apenas com ciclo lotes ativo)
- › Service / Service
- › Homing (puesta en fase) / Homing (colocação em fase)
- › Selección de entre 15 recetas / Seleção entre 15 receitas



DISPONIBLE SISTEMA R-CONNECT (OPC.)  
DISPONÍVEL SISTEMA R-CONNECT (OPT.)

MÁXIMA PRODUCTIVIDAD  
MÁXIMA PRODUTIVIDADE

OPTIMIZACIÓN Y MONITORIZACIÓN DE LAS PRESTACIONES  
OTIMIZAÇÃO E MONITORIZAÇÃO DOS DESEMPENHOS

MANTENIMIENTO PREDICTIVO  
MANUTENÇÃO PREVENTIVA

SOLUCIÓN RÁPIDA DE LOS PROBLEMAS  
RESOLUÇÃO RÁPIDA DOS PROBLEMAS

PLUG & PLAY

INDUSTRIA 4.0  
INDÚSTRIA 4.0

### DIMENSIONES CAJAS POR ELABORAR DIMENSÕES DAS CAIXAS TRABALHADAS

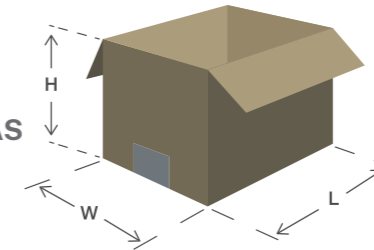

		SUPERBOX 6 HD	
		min / mín	max / máx
L	mm	200	600
W	mm	170	410
H	mm	100	500
espesor máximo cartón espessura máxima do cartão	mm	4,1	

\*Para dimensiones diferentes de las cajas, se puede considerar la personalización de la máquina. Cientos de Superbox ya personalizados en los años pasados.  
\*Para dimensões diferentes das caixas, é possível avaliar a customização da máquina. Centenas de Superbox já customizadas nos anos anteriores.

### CABEZALES DE PRECINTADO CABEÇAS DE FECHO



Cabezal de precintado  
Cabeça de fecho

Cabezal de precintado HD  
Cabeça de fecho HD

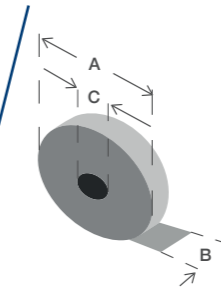

		CABEZAL DE PRECINTADO TAPING HEAD	CABEZAL DE PRECINTADO HD TAPING HEAD
A	mm	hasta / até 400	hasta / até 400
B	mm	50-75	38/44/50 - 75
C	mm	76	76

LAYOUT SUPERBOX 6 HD [mm]

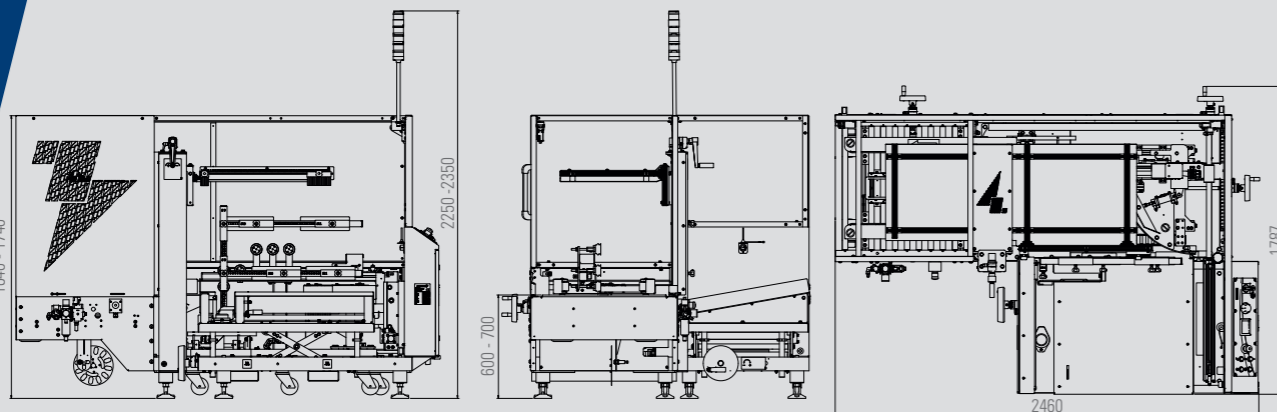

### CARACTERÍSTICAS / CARACTERÍSTICAS

		SUPERBOX 6 HD
capacidad almacén / capacidade do armário		50/60 est. / std. -100/120 opc.
altura cintas transportadoras / altura dos tapetes transportadores	mm	50
velocidad de alimentación / velocidade de alimentação	m/min	22
cabezal encintador inferior / cabeça aplicadora de fita inferior		opt
tensión de alimentación / tensão de alimentação	V	400 V 3Ph + N + PE 50 Hz
potencia instalada / potência instalada	kW	0,6 (0,8 con almacén motorizado / com armazém motorizado)
consumo aire comprimido / consumo de ar comprimido	NI/min	350
presión de trabajo / pressão de funcionamento	bar	5

Los contenidos de este catálogo han sido examinados antes de la impresión. Robopac se reserva el derecho de modificar en cualquier momento las características técnicas de los productos y de los accesorios ilustrados en este documento. Os conteúdos deste catálogo foram verificados aquando da impressão. A Robopac reserva-se o direito de modificar, em qualquer momento, as características técnicas dos produtos e dos acessórios ilustrados no presente documento.

# CONTROLPACK®

PACKAGING MANUFACTURE SYSTEM

## CATALUÑA

Ctra. Uldecona, Km 13,5  
43560 LA SÈNIA (Tarragona)  
Tel. (+34) 977 713 562  
info@controlpack.com

## NORTE

Pol. Ind. Masti Loidi, Pabellón 15 20100 RENTERÍA (Guipúzcoa)  
Tel. (+34) 943 260 964  
euskopack@controlpack.com

## GALICIA

Pol. Ind. A Pasaxe, 52 Vincios, 36316 GONDOMAR (Pontevedra)  
Tel. (+34) 986 467 183  
info@bmarking.com

## ARAGÓN

Pol. Ind. Empresarium, Cl Esparto 15 50720 ZARAGOZA  
Tel. (+34) 976 100 672  
zaragoza@controlpack.com

## MURCIA

Pol. Ind Saprelorca, Cl 1, E2, Nave 3 30817 LORCA (Murcia)  
Tel. (+34) 636 968 502  
murcia@controlpack.com

## ANDALUCÍA

Pol. Ind. San Luís, Calle Veracruz 10 29006 MALAGA  
(+34) 902 992 231  
andalucia@controlpack.com

## MADRID

Avda. Laredo, 18, Pol. Ind. El Álamo 28946 FUENLABRADA (Madrid)  
Tel. (+34) 911 123 266  
madrid@controlpack.com

## ISLAS CANARIAS

Calle Leoncio Rodríguez 3, 3º, Of. 5,  
"Edificio El Cabo". 38003 STA. CRUZ DE TENERIFE (TENERIFE)  
Tel. 682 799 128  
info@controlpack.com

## VALENCIA

C/ de la Mar, 34 - P.I. L'Horteta  
46138 RAFELBUÑOL (Valencia)  
Tel. (+34) 961 41 24 98  
valencia@controlpack.com

## CASTELLÓN

Pol. Ind. Riu Sec  
12190 BORRIOL (Castellón)  
Tel. (+34) 902 40 51 06  
castellon@controlpack.com

## CARIBE

Zona A-10, Sector A, Parcela CN-04A, Parque Industrial ViMariel,  
CP 32100 - MARIEL, ARTEMISA, (Cuba)

Tel. (+53) 5 800 2034  
infocaribe@controlpack.com

## FRANCIA

78 Allée Jean Jaurès Bât F,  
31000 TOULOUSE, Francia  
Tél. (+33) 660 69 04 72  
info@controlpack.fr